

関連商品
 ○樹脂ワークガイド (P.151~153)
 ○金属ワークガイド (P.861~864)

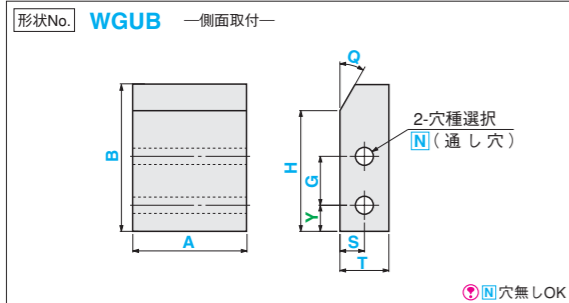

M 材質・シヨア・色 ④ 材質特性 P.53・54

材質	シヨア・色	Code
ウレタン(エーテル系)	シヨアA95° (自然色)	UHM
	シヨアA90° (自然色)	UH
ウレタン(エステル系)	シヨアA70° (自然色)	UM
	シヨアA50° (自然色)	UL
ウレタン(制電性)	シヨアA90° (薄茶色)	UEH
	シヨアA70° (薄茶色)	UEM
	シヨアA50° (薄茶色)	UEL

A・B・T寸法公差 ④ 公差は温度23℃±2、湿度40~80%時とします。

A・B・T寸法	公差
50以下	±0.3
51~100	±0.5
101~150	±0.7

穴種選択表 ④ 共通加工条件に注意 ④ P.1037~1042

穴種	通し穴																							
Code	N																							
形状図																								
加工仕様	<table border="1"> <thead> <tr> <th>寸法</th> <th colspan="6">ボルト呼び径</th> </tr> <tr> <td></td> <td>3</td> <td>4</td> <td>5</td> <td>6</td> <td>8</td> <td>10</td> <td>12</td> </tr> </thead> <tbody> <tr> <td>d</td> <td>3.5</td> <td>4.5</td> <td>5.5</td> <td>6.5</td> <td>9</td> <td>11</td> <td>14</td> </tr> </tbody> </table>	寸法	ボルト呼び径							3	4	5	6	8	10	12	d	3.5	4.5	5.5	6.5	9	11	14
寸法	ボルト呼び径																							
	3	4	5	6	8	10	12																	
d	3.5	4.5	5.5	6.5	9	11	14																	

オプション

V溝追加加工

Code **VC**

オプション規格
 センターの位置にV溝を追加します。
 VC=指定1mm単位
 ④ 5≤VC≤30 ④ A-VC≥10 ④ B-VC/2≥5
 ④ V溝と穴が干渉した場合はそのまま加工しますので、穴が欠ける場合があります。

指定方法
 VCを型式末尾に追加
 (例) ~VC10

@/1 Code 870

形状No.	材質・シヨア・色 Code	指定1mm単位			1°単位 Q	指定1mm単位			穴種選択	
		A	B	T		H	G	Y	S	Code
WGUB	UHM	12	15	2	0°	G	Y	S	N	0
	UH	5	5	5	15°					3
	UM	5	5	5	15°					4
	UL	5	5	5	15°					5
	UEH	150	100	20	75°					6
UEM					8					
UEL					10					
					12					

加工条件 H≥2 H≤B

- ④ 1. 寸法Yの指定がない場合、下記の寸法に設定します。
- ④ 2. N=0を指定する時は、Y・S・G=0を指定してください。
- ④ 3. H=Bの場合は、Q=0°のみ指定可能
- ④ 4. G=0のとき取付穴Nは1つになります。

寸法	設定値
Y	Y = (H-G)/2

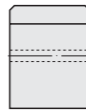

④ 穴のはみ出しに注意。

注文例
 形状No. - 材質Code - A - B - T - H - Q - G - Y - S - 穴種選択Code・呼び径
WGUB - UHM - A30 - B40 - T20 - H10 - Q15 - G10 - Y7 - S10 - N4

出荷日 **5** 日日出荷 **+**1 日日出荷 数量 21~50
 ④ ストック対応なし

Code	UHM	UH	UM	UL	UEH	UEM	UEL
出荷日	5	5	5	5	5	5	5
ストック	B	B	B	B	B	B	B

④ ストック料金：800円/1本 (同一サイズ3本以上は一律2,160円)

数量スライド価格 ④ 1円未満切捨

数量	1	2~4	5~15	16~20	21~50	51以上
値引率	価格表	10%	15%	20%	25%	出荷日・価格 共にお見積
出荷日		通常			+1日	

大口価格

(価格算出例)
 WGUB-UH-A50-B50-T5-H3-***を4個発注の単価
 形状価格 × 数量スライド = 単価
 2,160 × 0.9 = 1,944 (円)

A	B	T	形状価格 @単価 U/Price				
			WGUB				
			UHM	UH	UM UL	UEH	UEM UEL
12~50	15~50	2~5	2,590	2,160	2,800	2,620	2,850
		6~10	2,960	2,470	3,200	3,020	3,280
		11~15	3,420	2,850	3,700	3,510	3,820
	51~100	2~5	2,770	2,310	3,000	2,840	3,080
		6~10	3,140	2,620	3,400	3,270	3,570
		11~15	3,510	2,930	3,800	3,700	4,040
51~100	15~50	2~5	2,770	2,310	3,000	2,840	3,080
		6~10	3,140	2,620	3,400	3,270	3,570
		11~15	3,510	2,930	3,800	3,700	4,040
	51~100	2~5	2,960	2,470	3,200	3,080	3,370
		6~10	3,420	2,850	3,700	3,670	4,000
		11~15	3,880	3,240	4,200	4,250	4,670
101~150	15~50	2~5	2,960	2,470	3,200	3,050	3,330
		6~10	3,420	2,850	3,700	3,600	3,930
		11~15	3,880	3,240	4,200	4,160	4,540
	51~100	2~5	3,330	2,770	3,600	3,510	3,840
		6~10	4,250	3,540	4,600	4,620	5,070
		11~15	5,270	4,390	5,700	5,820	6,390
		16~20	5,540	4,620	6,000	6,280	6,930