

# シャフトホルダ

-リニア・通しボルト取付タイプ-

RoHS

関連商品  
 ○丸型タイプ(P.583)  
 ○T型タイプ(P.787)  
 ○L型タイプ(P.825)

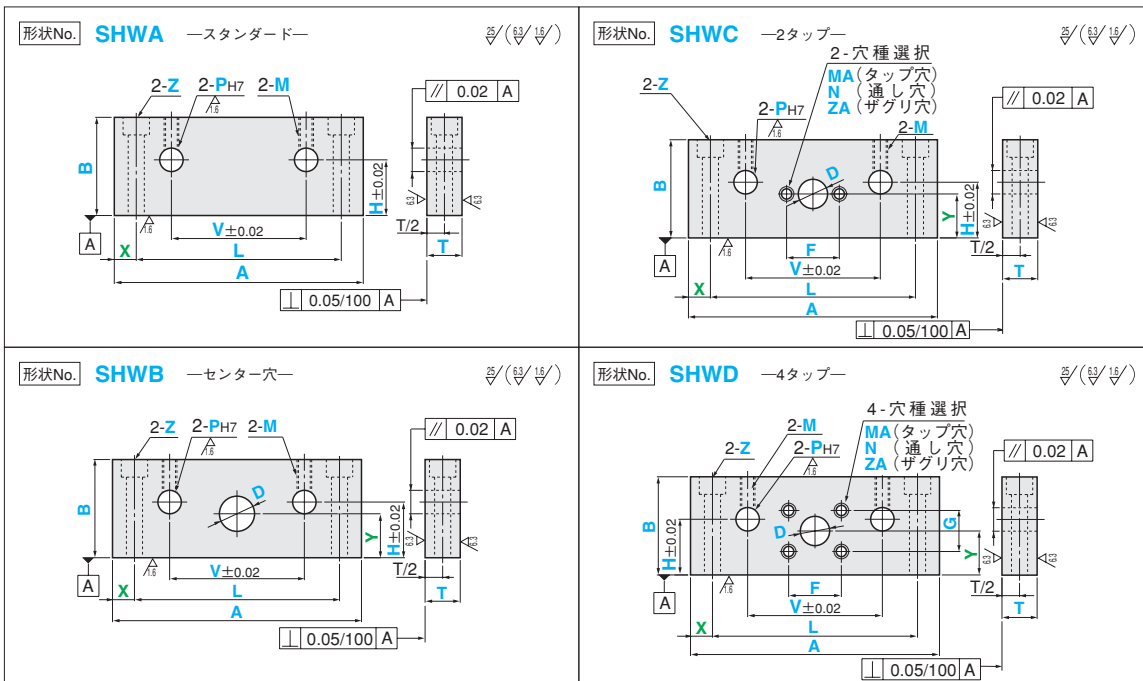

**M** 材質・表面処理

材質	表面処理	Code
S45C	処理無	SC
	四三酸化鉄被膜	SCB
	パーカー	SCP
	無電解ニッケルメッキ	SCM
A5052	処理無	AM
	アルマイト (白色)	AMW
	アルマイト (黒色)	AMB
SUS304	処理無	SU

**N** 穴種選択表

● 共通加工条件に注意 P.1037~1042

穴種	タップ穴	通し穴	ザグリ穴																											
Code	M・MA	N	Z・ZA																											
形状図																														
加工仕様	<table border="1"> <thead> <tr> <th>寸法</th> <th colspan="5">ボルト呼び径</th> </tr> <tr> <th></th> <th>3</th> <th>4</th> <th>5</th> <th>6</th> <th>8</th> <th>10</th> </tr> </thead> <tbody> <tr> <td>d・h</td> <td>3.5</td> <td>4.5</td> <td>5.5</td> <td>6.5</td> <td>9</td> <td>11</td> </tr> <tr> <td>d1</td> <td>6.5</td> <td>8</td> <td>9.5</td> <td>11</td> <td>14</td> <td>18</td> </tr> </tbody> </table>			寸法	ボルト呼び径						3	4	5	6	8	10	d・h	3.5	4.5	5.5	6.5	9	11	d1	6.5	8	9.5	11	14	18
寸法	ボルト呼び径																													
	3	4	5	6	8	10																								
d・h	3.5	4.5	5.5	6.5	9	11																								
d1	6.5	8	9.5	11	14	18																								

形状No.	材質・表面処理 Code		指定1mm単位		T	0.1mm単位		ボルト取付穴 Code	0.1mm単位				D	タップ M	0.1mm単位			穴種選択 Code	呼び径
	A	B	X	L		V	H		P	Y	F	G							
SHWA	SC	AM	60	30	8			3					3						
SHWB	SCB	AMW	250	100	10			4					4						
SHWC	SCP	AMB			12				5	V	H	3		5					
SHWD	SCM	SU			15	X	L	6					6	F		MA	3・4		
					20			8					8			N	5・6		
					25			10					10	F	G	ZA	8・10		
加工条件					T ≥ M+2 T ≥ d1+2			Z ≥ B/15					M ≤ P						

①. 指示なき面取りはC0.2~0.5

②. 寸法X・Yの指定がない場合、センターに対し均等配置となります。

寸法	設定値
Y	Y=H
X	X=(A-L)/2

③. F=0を指定すると取付穴は2つになります。(SHWDのみ適用)

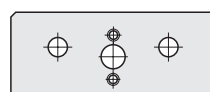

④. V=0を指定すると下図の形状になります。

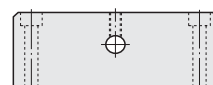

⑤. L=0を指定すると下図の形状になります。

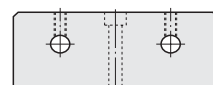

注文例  
 形状No. - 材質Code - A - B - T - X - L - ボルト取付穴Code・呼び - V - H - P - Y - D - M - F - G - 穴種選択Code・呼び - オプション  
 SHWD - AMB - A120 - B42 - T20 - L102 - Z5 - V80 - H25 - P10 - Y20 - D20 - M4 - F24 - G24 - MA4  
 5・8 日目出荷 ストックB・C  
 Code SC SCB SCP SCM AM AMW AMB SU  
 出荷日 5 8 8 8 5 8 8 5  
 ストック B C C C B C C B  
 ● ストック料金：1,000円/1本 (同一サイズ3本以上は一律2,700円)

価格 P.CI-51

オプション

オプション	ザグリ穴加工 (センター穴)	並目タップ穴変更	細目タップ穴変更 (シリンダ取付用タップ)	基準面加工	コーナーカット変更	ヘリサート追加加工
Code	ZC	DMC	DSC	FC	CC	HSC
オプション規格	センター穴にザグリ穴を追加します。 ZC=指定1mm単位 ① 3 ≤ ZC ≤ 50 Q=指定1mm単位 ② T-Q ≥ 3 ③ SHWAは適用不可 ④ ZC > D	センター穴を並目タップに変更します。 ● SHWAは適用不可 DMC=選択範囲 3・4・5・6・8・10・12	センター穴をシリンダ取付用の細目タップに変更します。 ● SHWAは適用不可 DSC指定範囲 ピッチ 6・8・10・12 1.0 18・20・22・24・26 1.5 30・32 2.0	基準面加工をし、P穴位置を上記公差で仕上げます。	CC=指定1mm単位 ① CC ≤ 10	① T ≥ MA ② A5052でタップ穴を指定したときのみ適用 ③ SHWC・SHWDのみ適用 ④ 細目タップは適用不可
指定方法	ZCを型式末尾に追加 (例) ~ZC40-Q5	寸法DをDMCに置き換えて指定 (例) ~DMC8	寸法DをDSCに置き換えて指定 (例) ~DSC20	FCを型式末尾に追加 (例) ~FC	CCを型式末尾に追加 (例) ~CC10	HSCを型式末尾に追加 (例) ~HSC
@/1Code	ZC 3~30 400 31~40 600 41~50 1,000	300	300	800	400	1,000

