

# センサブラケット

RoHS

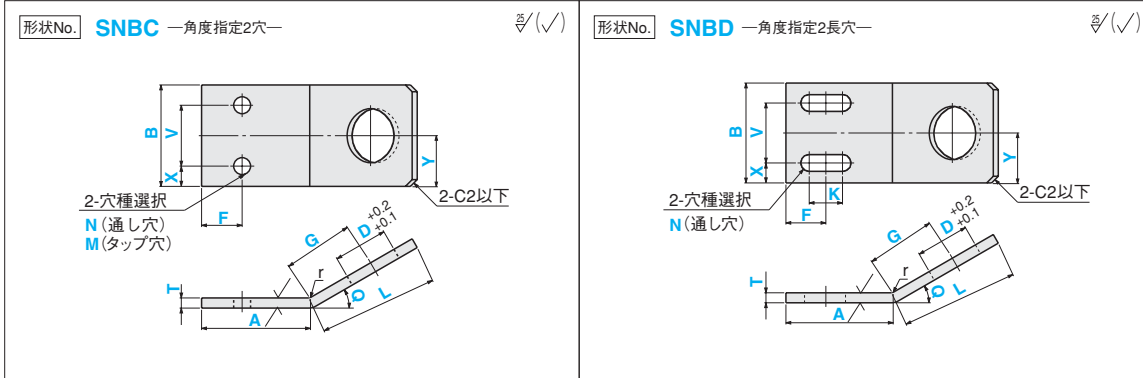

クロメート（黄色）・クロメート（黒色）は、それぞれRoHS対応の三価クロメート・三価クロメート（黒色）に変更しました。



材質・表面処理

材質	表面処理	Code
SPCC (板厚4.5はSPHC)	処理無	SP
	四三酸化鉄被膜	SPB
	ユニクロメッキ	SPU
	三価クロメート	SPC
	三価クロメート（黒色）	SPK
SECC	無電解ニッケルメッキ	SPM
	（電気亜鉛メッキ鋼板）	SEC
SUS304 (2B)	処理無	SUD

穴種選択表

共通加工条件に注意 P.1036

穴種	タップ穴	通し穴																		
Code	M	N																		
形状図																				
加工仕様	<table border="1"> <thead> <tr> <th>寸法</th> <th colspan="5">ボルト呼び径</th> </tr> <tr> <th></th> <th>3</th> <th>4</th> <th>5</th> <th>6</th> <th>8</th> </tr> </thead> <tbody> <tr> <td>d</td> <td>3.5</td> <td>4.5</td> <td>5.5</td> <td>6.5</td> <td>9</td> </tr> </tbody> </table>		寸法	ボルト呼び径						3	4	5	6	8	d	3.5	4.5	5.5	6.5	9
寸法	ボルト呼び径																			
	3	4	5	6	8															
d	3.5	4.5	5.5	6.5	9															

形状No.	材質・表面処理 Code	選択		指定1mm単位			0.1mm単位			穴種選択		指定0.1mm単位			5°単位	D																								
		T	(SUS304)	A	B	L	F	X	V	Code	呼び径	K	G	Y	Q																									
SNBC	SP	(SPCC)	(SUS304)	10	20	10	F	X	V	N	0	3	K	G	Y	5°	3~30 (0.5mm 単位)																							
	SPB	(SECC)	0.8															5	6	8	2.5	8	2.6	135°	31~50 (1mm 単位)															
	SPU	1.0	5																							6	8	2.5	8	2.6	135°	31~50 (1mm 単位)								
	SPC	1.2																															5	6	8	2.5	8	2.6	135°	31~50 (1mm 単位)
	SPK	1.6																																						
SPM	2.3	2.0	80	80	80	N	0	3	2.5	8	2.6	135°	31~50 (1mm 単位)																											
SNBD	SEC	3.2	3.0	80	80	80	N	0	3	2.5	8	2.6	135°	31~50 (1mm 単位)																										
	SUD	4.5	4.0	80	80	80	N	0	3	2.5	8	2.6	135°	31~50 (1mm 単位)																										

加工条件  
 ① 板厚4.5はSPHCになります (SECCはT=3.2以下)  
 ② 呼び径:Mのみ適用 (呼び径:T≥4は適用不可)  
 ③ K≤N×5 (T≤1.2はMの適用不可 M≤T×2)

- ①. バリ高さ0.1以下
- ②. 通し穴・D穴が端面や曲げ部に近すぎると、穴が変形する可能性があります。そのまま加工します。板金品の加工仕様・変形しない加工限界の詳細はP.1036
- ③. V=0を指定すると、取付穴は1つになります。
- ④. 寸法X・Yの指定がない場合、センターに対し均等配置となります。
- ⑤. N(M)=0指定時はF・X・V=0を指定 (SNBCのみ適用)

注文例  
 形状No. SNBC - 材質 Code SPB - T 3.2 - A 62 - B 40 - L 48 - F 25 - X 6 - V 24 - 穴種選択 Code・呼び N5 - K - G 65 - Y 25 - D 25 - オプション

5・8 目出荷 ストック

Code	SP	SPB	SPU	SPC	SPK	SPM	SEC	SUD
出荷日	5	5	8	8	8	5	5	5
ストック	×	×	C	C	C	×	×	×

① ストック料金：500円/1本（同一サイズ3本以上は一律1,350円）

オプション

オプション	コーナークット変更	長穴角度変更	D穴加工削除
Code	CC	RC	DNC
オプション規格	CC=指定1mm単位 ① 1≤CC≤10	長穴を長穴中心に90°回転させます ① SNBDのみ適用	D穴加工を削除します。 ① D・Gの指定不要
指定方法	CCを型式末尾に追加 (例) ~-CC10	RCを型式末尾に追加 (例) ~-RC	寸法DをDNCに置き換えて指定 (例) ~-DNC
@/1 Code	300	無料	-100



数量スライド価格 (① 1円未満切り捨て)

数量	1	2~4	5~19	20~39	40以上
値引率	価格表	10%	15%	20%	※お見積り

※出荷日・価格共にお見積り

形状価格は表面処理「処理無」の価格です。表面処理を指定した場合は、形状価格に表面処理価格を加算してください。

T	形状価格 @単価 U/Price						表面処理価格 @単価 U/Price				
	SNBC			SNBD			SPCC				
	SPCC	SECC	SUS304	SPCC	SECC	SUS304	四三酸化鉄被膜	ユニクロメッキ	三価クロメート	無電解ニッケルメッキ	
SPCC	SP	SEC	SUD	SP	SEC	SUD	SPB	SPU	SPC	SPM	
0.8	0.8	790	950	880	790	950	920	120	120	120	320
1.0	1.0	790	950	880	790	950	920	120	120	120	320
1.2	1.2	790	950	880	790	950	920	120	120	120	320
1.6	1.5	790	950	880	790	950	920	120	120	120	320
2.3	2.0	830	1,000	960	850	1,020	1,060	130	130	130	350
3.2	3.0	960	1,160	1,180	1,010	1,220	1,340	160	160	160	410
4.5	4.0	1,050	-	1,340	1,140	-	1,580	180	180	180	460

